

【 実技試験想定問題例 】

【 しょきゅう 】 ⑫ Shokyu

ちゅうい じこう と せいひん ずめん に したがって
じどうしゃ せんい せいひん (しーとかばー) の
FR しーと の ぶひん を つくりなさい。

Chui jiko to seihin zumen ni shitagatte
jidosha seni seihin (shito kaba) no
FR shito no buhin o tukuri nasai.

1 しけん よう せいひん
Siken yo seihin

FR しーと ぶひん
FR shito buhin



うら
Ura



おもて
Omote

2 しけん よう ざいりょう いちらん (ぱーつ りすと)
Siken yo zairyo ichiran (patsu risuto)

※ いとに かんしては (4の しょう いちらん) で かくにん の こと
※ Ito ni kanshite wa (4 no shiyo ichiran) de kakunin no koto

1 さいど かまち Saido kamachi 1 まい 1 mai	2 うしろおびした Ushiroobi shita 1 まい 1 mai	3 せうらしたおび Seura shitaobi 1 まい 1 mai	4 さすぺんだー L=250mm Sasupenda L=250mm だんめんず Danmenzu 1 こ 1 ko
5 じゆし ふつく L=45mm Jushi fukku L=45mm だんめんず Danmenzu 1 こ 1 ko	6 じゆし ふつく L=25mm Jushi fukku L=25mm だんめんず Danmenzu 1 こ 1 ko	7 じゆし ふつく L=300mm Jushi fukku L=300mm だんめんず Danmenzu 1 こ 1 ko	8 やじるし コード Yajirushi kodo だんめんず Danmenzu 1 こ 1 ko

3 じどうしゃ しーと ほうせい (FR しーと) てじゆん※1 と せいひんずめん
Jidosha shito hosei (FR shito) tejun※1 to seihinzumen

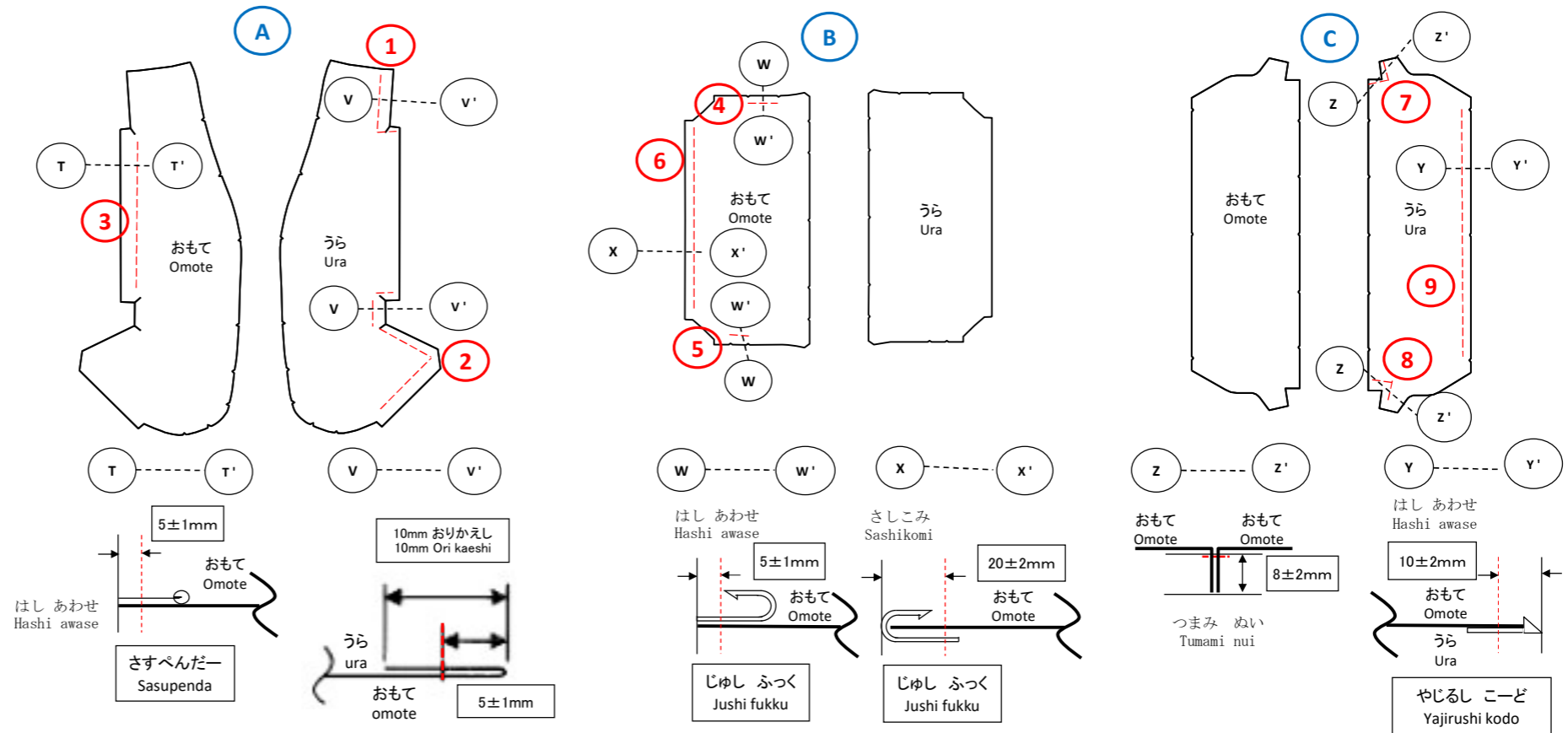

ぬいじゆん Nui jun	ほうせい ないよう Hosei naiyo	しかかり ばんごう Sikakari bango	すんぽう または きかく Sunpo mata wa kikaku	びこう Biko
①	A(さいだんひん)を おりかえして すてつちの ように ほうせい します。 A(Saidanhin) o orikaeshite sutetchi no yo ni hosei shimasu.	<A>	5mm±1mm	①は うら むき で ほうせい です。 ① wa ura muki de hosei desu.
②	A(さいだんひん)を おりかえして すてつちの ように ほうせい します。 A(Shikakarihin) o orikaeshite sutetchi no yo ni hosei shimasu.		5mm±1mm	②は うら むき で ほうせい です。 ② wa ura muki de hosei desu.
③	B(さいだんひん)×D(さすぺんだー)を ぬい あわせ ます。(L=250mm) B(Shikakarihin) x D(Sasupenda) o nui awase masu. (L=250mm)		5mm±1mm	Dは ひょうひ おもて に つけ ます。 D wa hyohi omote ni tukemasu.
④	B(さいだんひん)×E(じゆし)を ぬい あわせ ます。(L=45mm) B(Saidanhin) x E(Jushi) o nui awase masu. (L=45mm)	<C>	5mm±1mm	Eは ひょうひ おもて に つけ ます。 E wa hyohi omote ni tukemasu.
⑤	C(さいだんひん)×F(じゆし)を ぬい あわせ ます。(L=25mm) C(Shikakarihin) x F(Jushi) o nui awase masu. (L=25mm)	<D>	5mm±1mm	Fは ひょうひ おもて に つけ ます。 F wa hyohi omote ni tukemasu.
⑥	D(さいだんひん)×G(じゆし)を さしこみ ぬい あわせ ます。(L=300mm) D(Shikakarihin) x G(Jushi) o sashikomi nui awase masu. (L=300mm)		20mm±2mm	Gは ひょうひ おもて に つけ ます。 G wa hyohi omote ni tukemasu.
⑦	C(さいだんひん)を つまみ ぬい します。 C(Saidanhin) o tumami nui shimasu.	<E>	8mm±2mm	⑦は うら むき で ほうせい です。 ⑦ wa ura muki de hosei desu.
⑧	E(さいだんひん)を つまみ ぬい します。 E(Shikakarihin) o tumami nui shimasu.	<F>	8mm±2mm	⑧は うら むき で ほうせい です。 ⑧ wa ura muki de hosei desu.
⑨	F(さいだんひん)×H(やじるし コード)を ぬい あわせ ます。(L=400mm) F(Shikakarihin) x H(Yajirushi kodo) o nui awase masu. (L=400mm)		10mm±2mm	Hは ひょうひ おもて に つけ ます。 H wa hyohi omote ni tukemasu.

※1 ほうせい てじゆん は きほん てき な じゆん と します。
※1 Hosei tejun wa, kihon teki na jun to shimasu.
※2 すんぽう きかく は てじゆん しよ を さんこう に して ください。
※2 Sunpo kikaku wa tejunshyo o sanko ni shite kudasai.